

Universele uitvoering type PFG met CW45/CW55

Voor graafmachines in de klasse van 27-60 ton

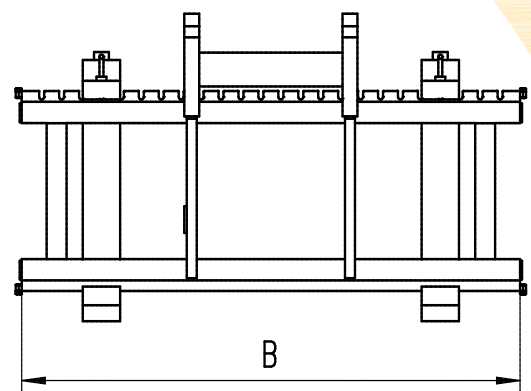

Palletframe voor het snel en eenvoudig verplaatsen van materialen

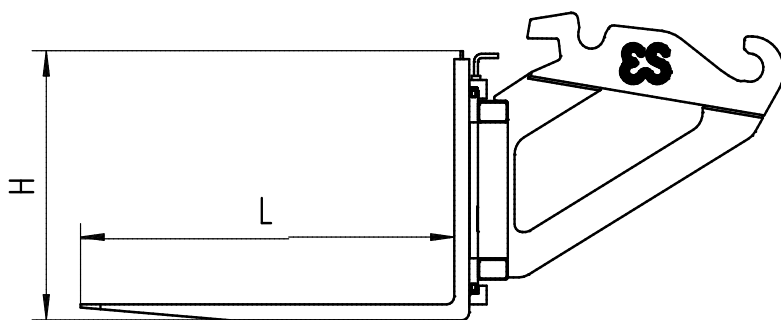

Type	Maat B (mm)	Maat L (mm)	Maat H (mm)	Heflast (max)	Gewicht (kg)
PFG.45.1600.150	1600	1500	800	5800 kg	820 kg
PFG.55.1600.150	1600	1500	1000	5800 kg	975 kg
PFG.55.1600.150	1600	1500	1000	5800 kg	975 kg
PFG.55.2000.150	2000	1500	1000	7000 kg	1025 kg
PFG.55.2000.15V	2000	1500	1045	9000 kg	1185 kg

Kenmerken van het palletframe:

- Bestemd voor het snel en eenvoudig verplaatsen van materialen
- Te gebruiken tot vlak voor de machine doordat de ophanging is geconstrueerd onder een hoek
- Leverbaar met diverse ophangingen: Standaard, Quick Twin, Vast en Specials
- Uiteraard meerdere uitvoeringen, breedtes mogelijk op aanvraag

Eurosteel BV

Van Heemskerckweg 10

5928 LL Venlo

The Netherlands

T: +31 (0)77 387 60 60

F: +31 (0)77 382 49 47

E: info@eurosteel.nl